

DETALHES REBAIXAMENTO DO PASSEIO NAS FTP-1
SEM ESCALA

*Largura do passeio variável com dimensão mínima de 1,50m;
*Acessibilidade a edificações, mobiliário, espaços e equipamentos urbanos.
*Dimensões em centímetros.

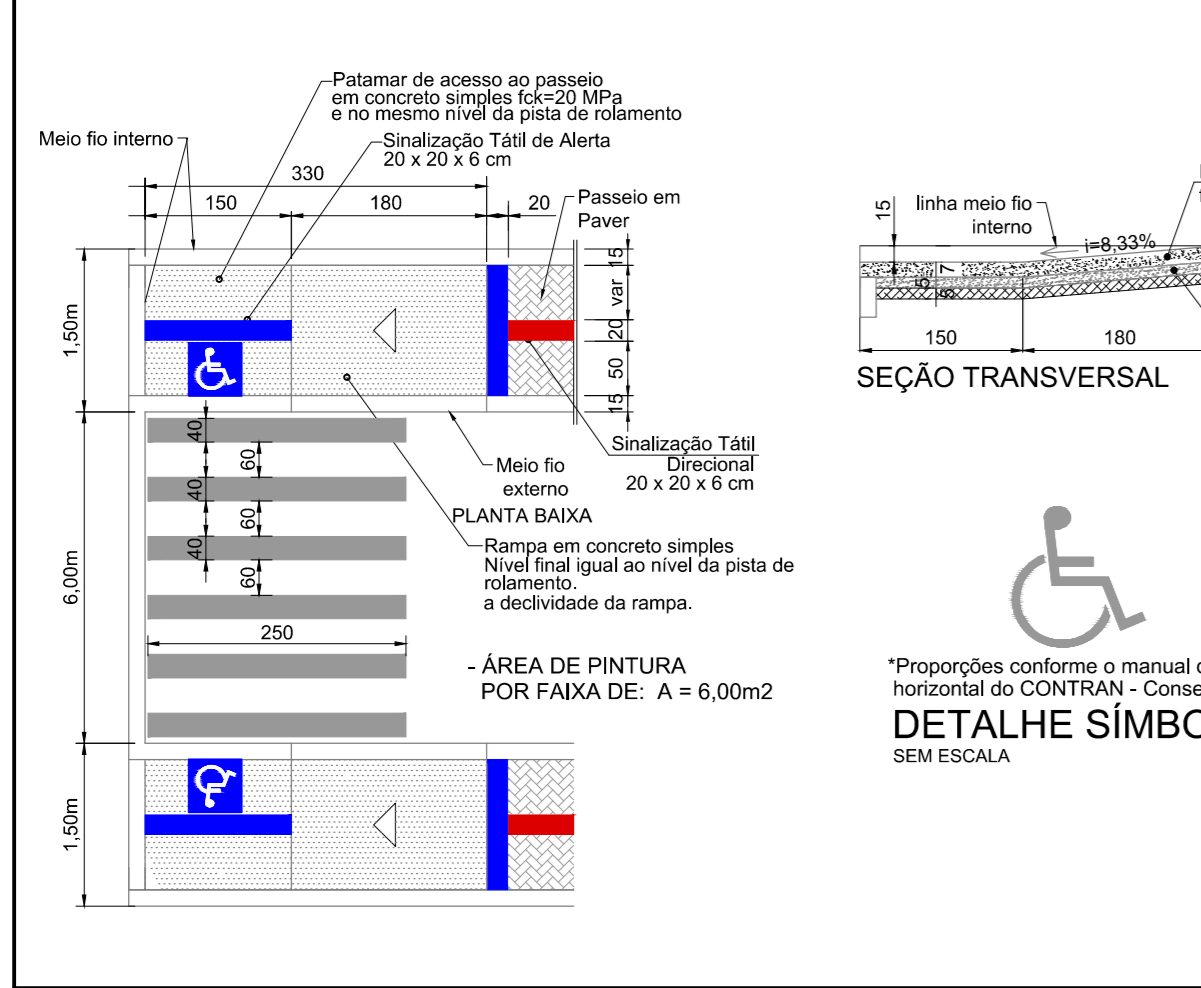

FAIXA ELEVADA DE TRAVESSIA DE PEDESTRES
S/ESCALA

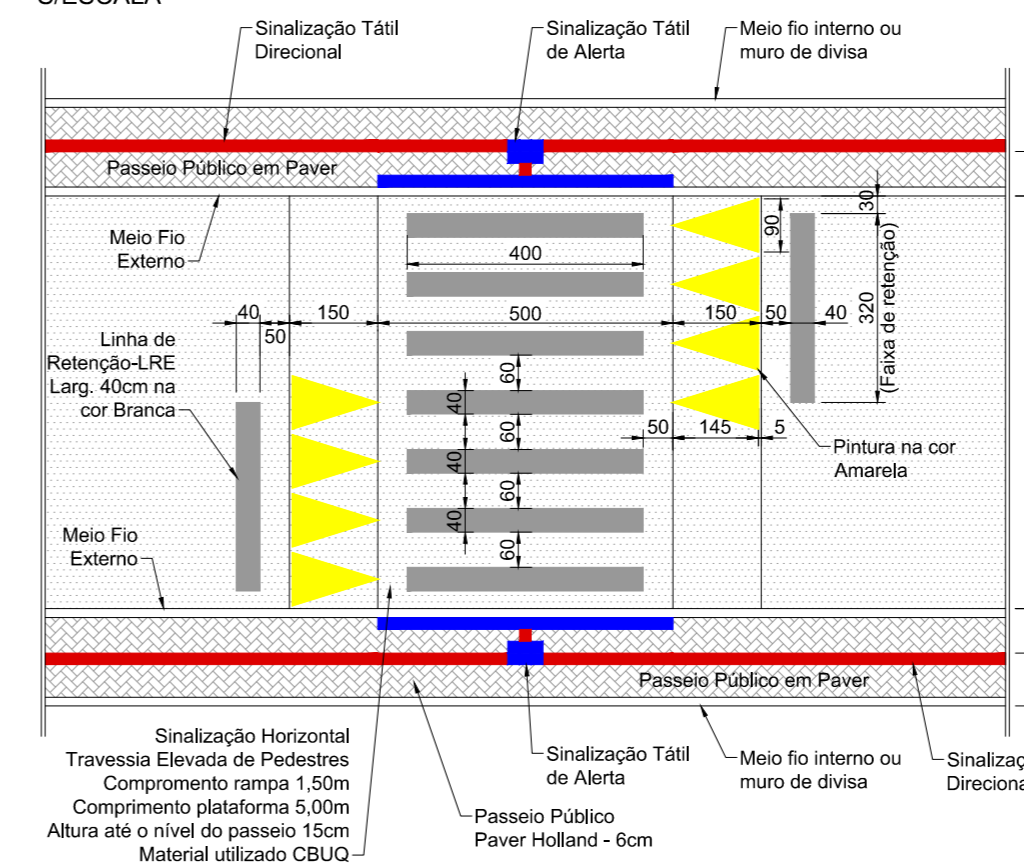

- ÁREA DE PINTURA DAS FAIXAS: (Branca) A=11,20m²
- ÁREA DE PINTURA LINHAS DE RETENÇÃO: (Branca) A=2,56m²
- ÁREA DE PINTURA DOS TRIANGULOS: (Amarela) A=5,20m²

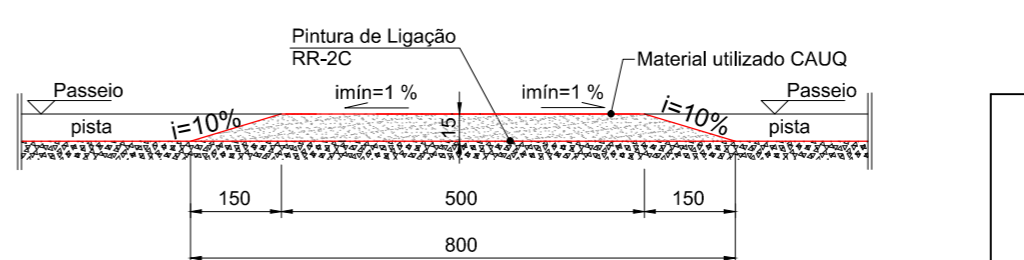

SEÇÃO AA
SEM ESCALA

DETALHE DO PAVER NOS PASSEIOS
SEM ESCALA

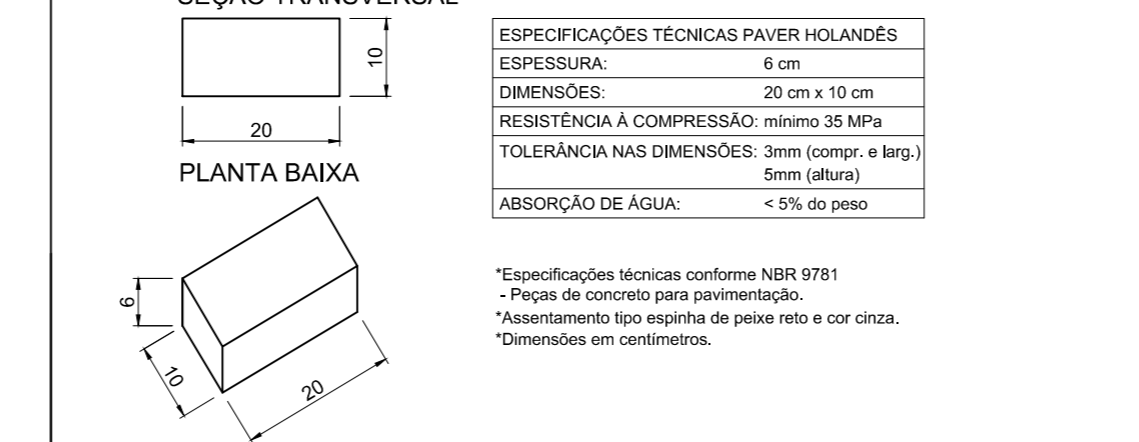

PLACAS DE IDENTIFICAÇÃO DE REGIÕES DE INTERESSE DE TRÁFEGO E LOGRADOUROS

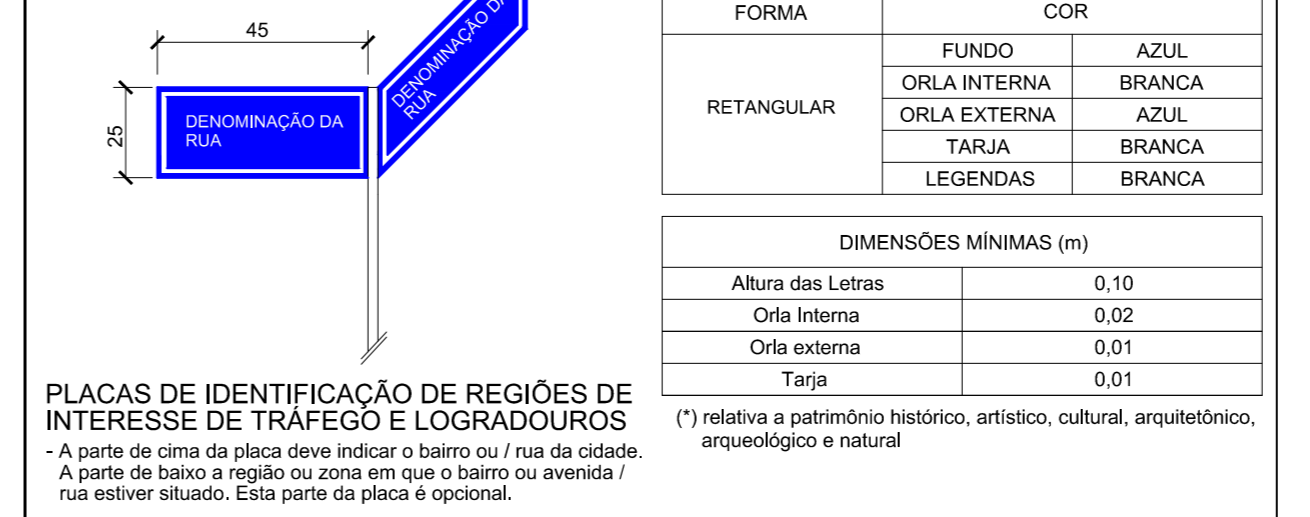

DETALHE DA COMPOSIÇÃO DA SINALIZAÇÃO TÁTIL COM MUDANÇA DE DIREÇÃO
SEM ESCALA

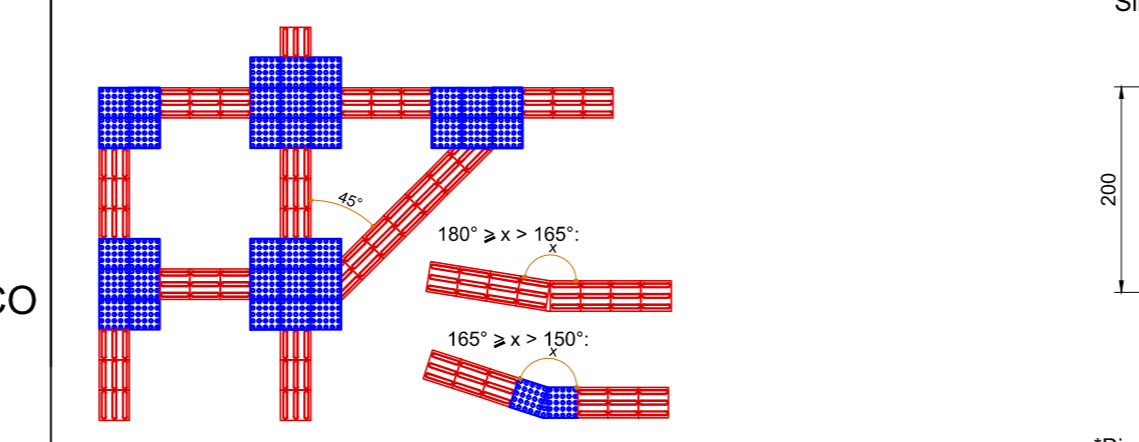

DETALHE SINALIZAÇÃO TÁTIL DIRECIONAL E ALERTA
SEM ESCALA

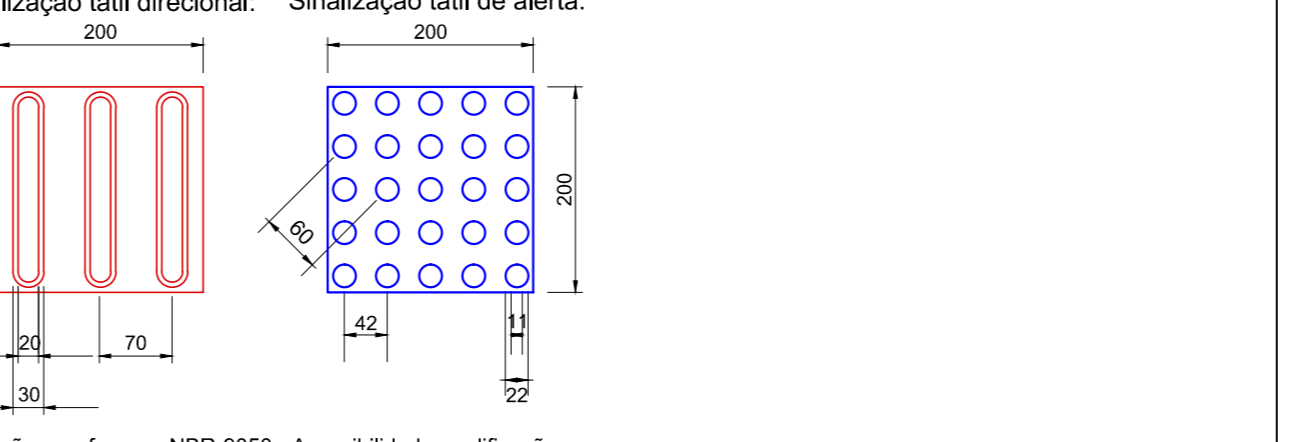

*Dimensões conforme a NBR-9050 - Acessibilidade a edificações, mobiliário, espaços e equipamentos urbanos.
*Forma utilizada no projeto de 20 x 20 cm. Cor amarela.
*Dimensões em milímetros.

DETALHE PLACAS DE ADVERTÊNCIA
SEM ESCALA

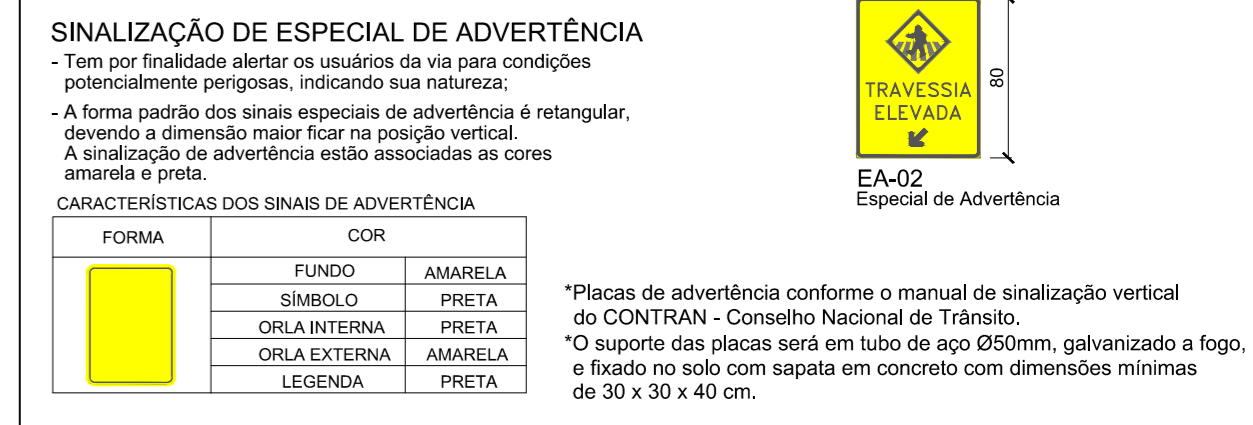

DETALHE TACHÃO BIDIRECIONAL AMARELO
SEM ESCALA

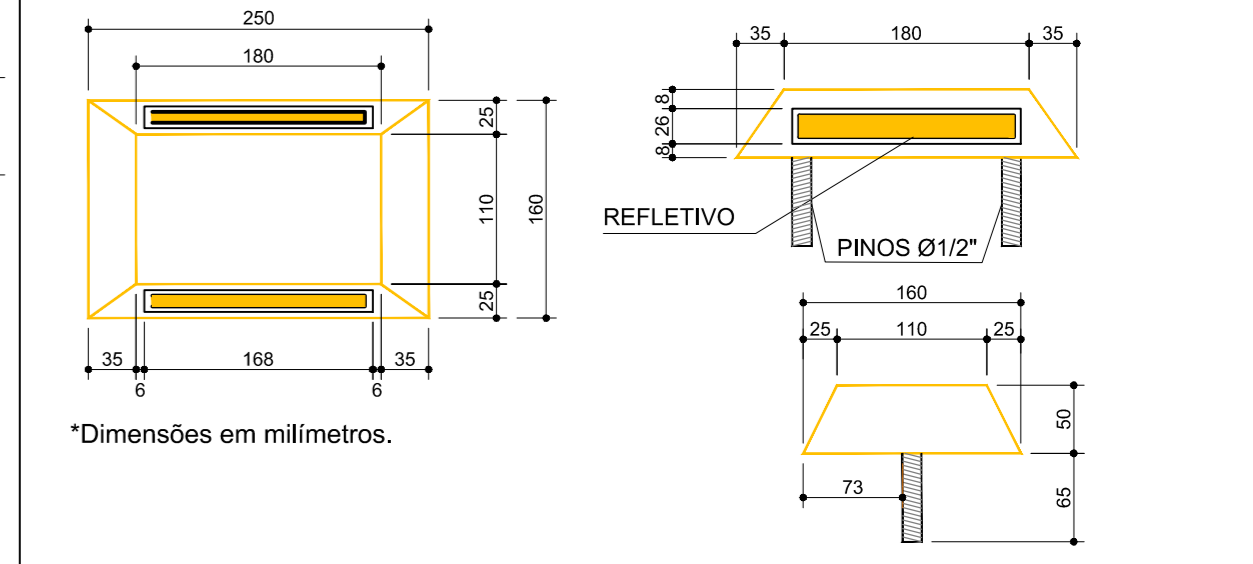

Revisão	Descrição	Data	Responsável
4	Nova Licitação	11/2016	DG
3	Adequação	09/2015	DG
2	Adequação	03/2015	CAB
1	Adequação	03/2014	CAB
0	Emissão Inicial	08/2013	CAB

AMFRI - ASSOCIAÇÃO DOS MUNICÍPIOS DA REGIÃO DA FOZ DO RIO ITAJAÍ
Rua Luiz Lopes Gonzaga, nº 1655 - Bairro São Vicente - Itajaí-SC - CREA/SC nº 050968-0

Estado de Santa Catarina
Prefeitura Municipal de Bombinhas

AMFRI

Data	Março/2014	Conteúdo da folha	Planta de Sinalização e Calçada
Escala	Indicadas	Projeto	Drenagem Pluvial com Pavimentação Asfáltica
Arquivo	-	Local	Rua Ilha de Marajó Bairro 4 Ilhas - Bombinhas - SC.
Desenho	Rui	Prefeitura Municipal	Projeto
Folha	04/04	ANA PAULA DA SILVA Prefeita Municipal	DIOGO GRAF Engº Civil-CREA-SC 092018-3